



M24 コーナー型シャーレンチ

M22・M24 用

セット番号	HC241T	HC242T
周波数	50-60Hz	
電圧	単相 100V	単相 200V
最大電流	13.5A	6.5A
最大消費電力	1100W	
常用最大トルク	911N・m	
無負荷回転数	14min ⁻¹ (rpm)	
本体質量	6.0kg	

※本体質量には、ソケット・コード線は含まれておりません。

付属品

M22 (422T) インナーソケット	1
M24 (424T) インナーソケット	1
M22 (M422) アウターソケット	1
M24 (M424) アウターソケット	1
(-)ドライバー (EMD5)	1
コネクター (200V のみ)	1
取扱説明書	1
メタルケース	1

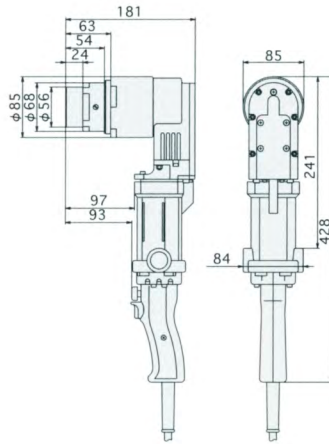

※寸法図は、M24 ソケット装着時のものです。

従来型を小型・軽量化した M24 用コーナー型レンチです。全長 181mm と軸方向に短く設計・開発されたレンチで、出番が一層多くなりました。橋梁などの U リブ部やトラス部の集合箇所など、従来のシャーレンチでは使用できなかった狭い箇所でも使用可能になりました。

コーナー型 全長 181mm

M22・M24 用



シャーレンチ

ステンシル
ツールボックス

レンケット
ヘキサゴン

めがね
モーター
ライヤ

ドライバー
ドライバー

自動車
ツアール

その他
トルクレンチ

シール
ファコム

建方
レシヤ

ラン
シヤトル

その他

M30 シャーレンチ

M27・M30 用

セット番号	V301T	V302T
周波数	50-60Hz	
電圧	単相 100V	単相 200V
最大電流	13.5A	7.0A
最大消費電力	1100W	
常用最大トルク	2059N・m	
無負荷回転数	5.3min ⁻¹ (rpm)	
本体質量	7.2kg	

※本体質量には、ソケット・コード線は含まれておりません。

付属品

M30 (V330T) インナーソケット	1
M30 (VM330) アウターソケット	1
(-)ドライバー (EMD5)	1
コネクター (200V のみ)	1
取扱説明書	1
メタルケース	1

※ M27 ソケットは、オプションです

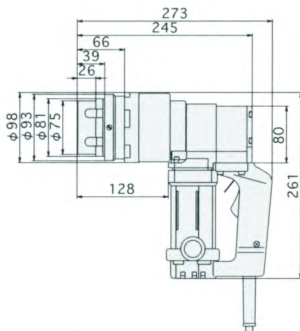

※寸法図は、M30 ソケット装着時のものです。

従来型を徹底した小型・軽量化により小型機のように使い易くした M30 用大径トルシア形高力ボルトの締付用レンチです。

超大径用超軽量タイプ

M27・M30 用

