

# 新型強力パワーレンチ

SUPER POWER WRENCH

大型ボルト・ナットの締付けおよび緩め作業に適した倍力機構付のレンチです。倍力機構により、小さな力で、狭い作業環境でも、高トルクを出力できます。従来品に比べ、軽量化、全長短縮化および入力トルクの軽減を図り、作業性がさらに向上しました。

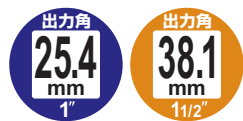

製品番号	出力トルク範囲 (N·m) OUTPUT	入力トルク範囲 (N·m) INPUT	倍率	ギヤ比	寸法 (mm)								梱包数	質量 (kg)	メーカー希望小売価格	
					D	H	B	ℓ	L	H <sub>1</sub>	H <sub>2</sub>	L <sub>1</sub>				h
8-300PA	600 ~ 3,000	41 ~ 207	14.5	15.4	98	146	25.4	370	205	178	194	185	69	1	8.7	オープン
12-500PA	1,000 ~ 5,000	43 ~ 218	23.0	24.4	117	155	38.1	370	246	187	203	200	84	1	11.7	オープン

※入力部の差込角はすべて 19.0mm です。  
 ※質量は、本体、ストレート形反力受、ラチェットハンドル の合計です。  
 ※ソケットは「インパクト用ソケット」をご使用ください。  
 ※倍率は、ギヤ比に効率を考慮した値です。  
 ※表中の倍率は、およその値です。倍率は、レンチの個体差、使用頻度、使用状況によって変化します。お買い上げいただいた製品の新品時の倍率は、検査合格書でご確認ください。ご購入後のレンチの倍率測定については、ご購入の販売店あるいは弊社営業所にお申し付けください (有償)。  
 ※同一条件で締付けた場合の出力トルクの繰返精度は ± 5% です。

● 早回しノブ付ラチェットハンドル付属

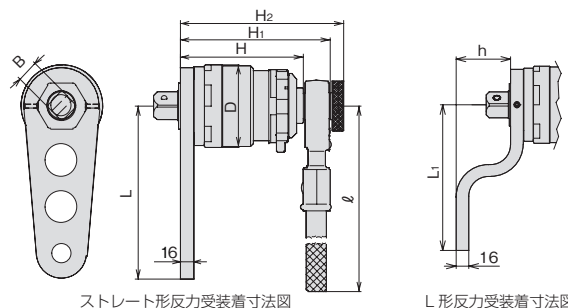

付属品	
ラチェットハンドル (471D)	1
ストレート形反力受 8-300PA用(300PDH), 12-500PA用(500PDH)	1
L形反力受 8-300PA用(300PDLH), 12-500PA用(500PDLH)	1
六角穴付止ねじ	4
六角棒L形レンチ 8-300PA用(3mm), 12-500PA用(5mm)	1
検査合格書	1
取扱説明書	1
メタルケース	1

OPTION	
スライド式反力受 8-300PA用 (300PDHS), 12-500PA用 (500PDHS)	1
吊り具 8-300PA用(300PDTR), 12-500PA用(500PDTR)	一式

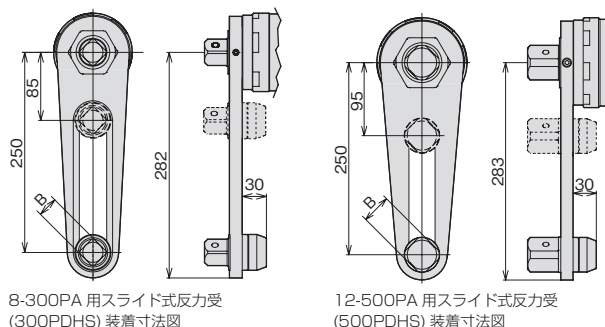

**警告 WARNING**  
 ● 強力パワーレンチは最大入力トルク以上入力しないでください。  
 Do not apply input torque to super power wrench exceeding rated max input torque.

- ステンレス ツール チタンツール
- ツールセット
- ツールケース
- ソケット レンチ
- ヘキサゴン レンチ
- T形レンチ
- ス パ ナ めがねレンチ
- ドライバー類
- ビット類
- モンキレンチ プライヤ類
- 自動車 専用工具
- サイクル ツール
- その他 (工 具)
- ファイン ツール
- トルクレンチ
- 動力工具
- パワーデジタルク パワーレンチ
- 電動/ワットク 電動/ワットク シンプルトルク
- 建方1番
- シャーレンチ
- シャーランナー U/Jシャーランナー
- トルクシャット
- その他