

クロスリムレンチ

CROSS RIM WRENCH (6pt.)

| 製品番号 | 二面幅 寸法 (mm) | 寸法 (mm) | | 梱包入数 | | 質量 (kg) | メーカー希望 小売価格 |
|------|-------------------|---------|-----|------|------|------------|----------------|
| | | D | L | (通常) | (店飾) | | |
| 331M | 14 | 21 | 330 | 10 | 6 | 0.9 | ¥6,095 |
| | 17 | 25 | 330 | | | | |
| | 19 | 28 | 330 | | | | |
| | 21 | 30 | 330 | | | | |
| 332M | 17 | 25 | 390 | 10 | 6 | 1.4 | ¥6,195 |
| | 19 | 28 | 390 | | | | |
| | 21 | 30 | 390 | | | | |
| 334M | 19 | 28 | 390 | 10 | 6 | 1.5 | ¥7,440 |
| | 21 | 30 | 390 | | | | |
| | 23 | 33 | 390 | | | | |
| | 26 | 38 | 390 | | | | |

※自動車専用工具適応車種一覧表は P505 に記載しております。

- ソケット部 6 角形状

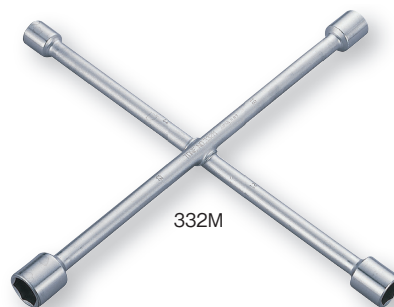

使用例

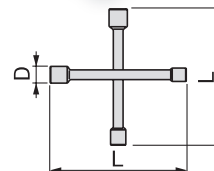

⚠注意 CAUTION

- レンチを足で蹴ったり、不安定な状態で体重を乗せないでください。
Do not abuse wrench, for instance, kick or lean on wrench.

両口ホイールナットレンチ

WHEEL NUT WRENCH (6pt.)

| 製品番号 | 二面幅 寸法 (mm) | セット内容 | | 寸法 (mm) | | | | | | 梱包 入数 (通常) | 質量 (kg) | メーカー希望 小売価格 |
|---------|-------------------|---------------|---------|----------------|----------------|-----|-----|----|----|------------------|------------|----------------|
| | | 両口ホイールナットソケット | バー | D ₁ | D ₂ | L | H | D | | | | |
| HW-2326 | 23 × 26 | HW2326B | 19X450H | 38 | 34 | 250 | 450 | 19 | 10 | 1.8 | ¥9,205 | |
| HW-3217 | 32 × 17 | HW3217B | 25X600H | 46 | 37 | 330 | 600 | 25 | 10 | 3.7 | ¥9,655 | |
| HW-3517 | 35 × 17 | HW3517B | 25X600H | 50 | 37 | 330 | 600 | 25 | 10 | 4.1 | ¥9,865 | |
| HW-3820 | 38 × 20 | HW3820B | 25X600H | 54 | 41.5 | 330 | 600 | 25 | 10 | 4.1 | ¥10,300 | |
| HW-4121 | 41 × 21 | HW4121B | 25X600H | 59.5 | 40 | 445 | 600 | 25 | 10 | 4.8 | ¥10,350 | |

※自動車専用工具適応車種一覧表は P505 に記載しております。

⚠注意 CAUTION

- レンチを足で蹴ったり、不安定な状態で体重を乗せないでください。
Do not abuse wrench, for instance, kick or lean on wrench.



使用例

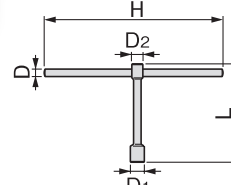

タイヤレンチ (レバー付)

TIRE WRENCH WITH LEVER (6pt.)

| 製品番号 | 二面幅 寸法 (mm) | 寸法 (mm) | | | 梱包 入数 (店飾) | 質量 (g) | メーカー希望 小売価格 |
|--------|-------------------|---------|----|-----|------------------|-----------|----------------|
| | | D | L | H | | | |
| LWR-19 | 19 | 27.5 | 80 | 275 | 6 | 450 | ¥1,780 |
| LWR-21 | 21 | 30.0 | 80 | 276 | 6 | 470 | ¥1,830 |

※自動車専用工具適応車種一覧表は P505 に記載しております。

- ソケット部 6 角形状

⚠注意 CAUTION

- レンチを足で蹴ったり、不安定な状態で体重を乗せないでください。
Do not abuse wrench, for instance, kick or lean on wrench.

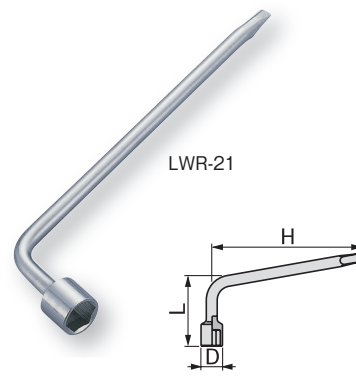

使用例

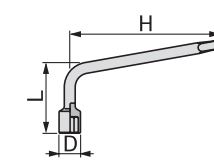

T 形ミッションレンチ (ナットキャッチタイプ)

T-TYPE TRANSMISSION WRENCH (6pt. NUT HOLDING TYPE)

| 製品番号 | 二面幅 寸法 (mm) | 寸法 (mm) | | | | 梱包 入数 (通常) | 質量 (g) | メーカー希望 小売価格 |
|-------|-------------------|----------------|----------------|-----|-----|------------------|-----------|----------------|
| | | D ₁ | D ₂ | L | H | | | |
| TM-10 | 10 | 15.0 | 20.0 | 650 | 180 | 10 | 700 | ¥5,650 |
| TM-12 | 12 | 17.0 | 20.0 | 650 | 180 | 10 | 700 | ¥5,900 |
| TM-14 | 14 | 21.0 | 20.0 | 650 | 180 | 10 | 730 | ¥6,145 |
| TM-17 | 17 | 24.0 | 24.0 | 650 | 190 | 10 | 1,000 | ¥6,770 |

- ソケット部 6 角形状

⚠注意 CAUTION

- パイプなどを継ぎ足して使用しないでください。
Do not use with extension pipe etc.
- T形ミッションレンチは衝撃トルクに弱いので乱暴に使用しないでください。
Do not give impact on T-type transmission Wrench.

ソケット部にある鋼球とリングスプリングによりボルト・ナット類をホールドします。

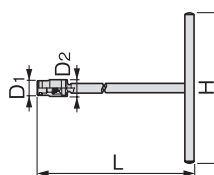
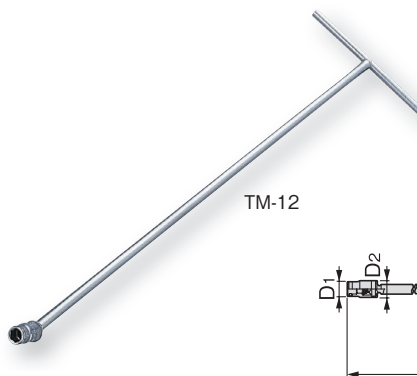

⚠注意 CAUTION

- ソケットは完全にナットがかくれるまで差し込んで使用してください。 / Insert socket completely to the end. Nut should be enclosed in socket.

ステンレス
ツール
チタンツール

ツールセット

ツールケース

ソケット
レンチ

ヘキサゴン
レンチ

T形レンチ

ス パ ナ
めがねレンチ

ドライバー類

ビット類

モンキレンチ
プライヤ類

自 動 車
専用工具

サイクル
ツール

そ の 他
(工 具)

ファイン
ツール

トルクレンチ

動力工具

パワーテック
パワーレンチ

電動/空気
駆動/トルク
シムルトルク

建方 1 番

シヤールレンチ

シヤールナー
Uリプランナー

トルクシャット

そ の 他