



その他

スパンレル
ツールケース

レンケツト
レヘキサゴン

めがねレンチ
モンキレンチ

ホイット
ドライバー類

専用自動車
ツアールン

その他
デジタル

シグナル
ファコム

建方一番
レシヤチ

ランヤ
シヤトル

その他



TONE 油圧式軸力計 TMC500AT はトルシア形高力ボルトの太径サイズ M27・M30 又はトルシア形超高力ボルト M16・M20・M22・M24 に最適な軸力計で±3%の高精度を誇っています。

注意：軽量軸力計 TMC400T に付属しているアタッチメントを転用して超高力ボルトをゆるめないでください。トルクが大きいため早期に破損します。

■測定ボルトサイズ

	ボルト呼び径	ボルトの首下長さ (mm)
超高力ボルト	M16	75 ~ 80
	M20	80 ~ 85
	M22	85 ~ 90
	M24	90 ~ 95
高力ボルト	M16	70 ~ 75
	M20	75 ~ 80
	M22	80 ~ 85
	M24	85 ~ 90
	M27	100 ~ 110
	M30	100 ~ 110

油圧式軸力計

セット番号	TMC500AT
測定範囲	50 ~ 500kN
一目盛	5kN
測定精度	±3%
本体質量	28kg (反力受含む。プレート、ブッシング除く)

■付属品

プレート	M20、M22、M24	各1個
ブッシング (トルシア用)	M20、M22、M24	各1個
ブッシング (六角用)	M20、M22、M24	各1個
六角棒 L 形レンチ	17mm	1個
リテイナー (ブッシング抜け止め用)		1個
スパナ 3/8 × 7/16 inch	SB-1214	1本
取扱説明書		1部
ケース		1個

※M16、M27、M30用プレート・ブッシングはオプションです。

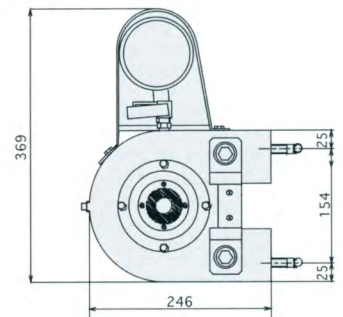

厳正な施工管理に対応

年々、高品質な施工管理の要求が高まる建設業界に対応する

TONE 軽量軸力計 TEC400AT は±3%の高精度を誇っています。

小型軽量

業界一の軽量型 7.2kg です (本体のみ)。

作業環境重視の設計

ウォーミングアップが不要なため、作業がすぐ行えます。高力ボルト接合で圧倒的に使用されておりトルシアボルトの測定を優先し、廻り止めのついた付属の測定金具 (プレート、ブッシング) を装備しています。

電気式軽量軸力計

セット番号	TEC400AT
測定範囲	0 ~ 400kN
一目盛	5kN
測定精度	±3%
本体質量	7.2kg (反力受含む。プレート、ブッシング除く)
アナログ表示器質量	1.9kg

■TEC-400A フルセット

軸力計本体	TEC400A	1台
プレート	M16、M20、M22、M24	各1個
トルシア形高力ボルト用ブッシング	M16、M20、M22、M24	各1個
高力六角ボルト用ブッシング	M16、M20、M22、M24	各1個
六角棒 L 形レンチ	4mm プレート取付用	1個
リテイナー	ブッシング抜け止め用	1個
カラー	ブッシング抜け止め用	1個
単 2 乾電池		4本
AC アダプター		1個
取扱説明書		1部
メタルケース		1個



■測定ボルトサイズ

	ボルト呼び径	ボルトの首下長さ (mm)
高力ボルト	M16	65 ~ 70
	M20	75 ~ 80
	M22	80 ~ 85
	M24	85 ~ 90

OPTION

ゆるめ用アタッチメント
(M16・M20・M22・M24)
アタッチメント用メタルケース

本体

アナログ表示器

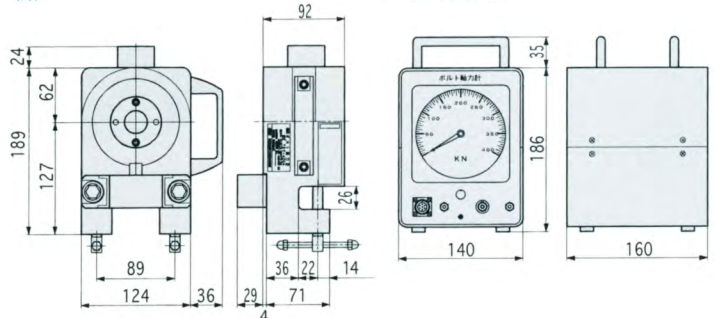

※日本市場専用カタログです。/ Only for Japanese market.