



# シヤーレンチ用ロングソケット

## Mシリーズ

| ソケットサイズ |      | アウターソケット |         |      | インナーソケット |         |     |
|---------|------|----------|---------|------|----------|---------|-----|
|         |      | 製品コード    | 寸法 (mm) |      | 製品コード    | 寸法 (mm) |     |
|         |      |          | φD      | L    |          | φD      | L   |
| M16     | 標準品  | M216     | 39      | 18.5 | 216TA    | 27      | 38  |
|         | 65L  | M216L    | 44      | 65   | 216TAL   | 27      | 84  |
|         | 100L | M21610   | 44      | 100  | 216TA10  | 27      | 119 |
|         | 200L | M21620   | 44      | 200  | 216TA20  | 27      | 219 |
| M20     | 標準品  | M220     | 46      | 22   | 220TA    | 30      | 41  |
|         | 65L  | M220L    | 47      | 65   | 220TAL   | 30      | 84  |
|         | 100L | M22010   | 47      | 100  | 220TA10  | 30      | 119 |
|         | 200L | M22020   | 47      | 200  | 220TA20  | 30      | 219 |
| M22     | 標準品  | M222     | 49      | 24   | 222TA    | 32      | 42  |
|         | 100L | M22210   | 49      | 100  | 222TA10  | 32      | 118 |
|         | 200L | M22220   | 49      | 200  | 222TA20  | 32      | 218 |

※ Mシリーズ・ロングソケットを使用する場合、エジェクターピン・エジェクタースプリング・インナーソケットスプリングは使用機種の標準品を装着してください。

## シヤーレンチ用エクスホルダ

トネ シヤーレンチ用エクスホルダは、シヤーレンチ本体とソケットの間に装着することで、ソケットを延長できるアタッチメントです。

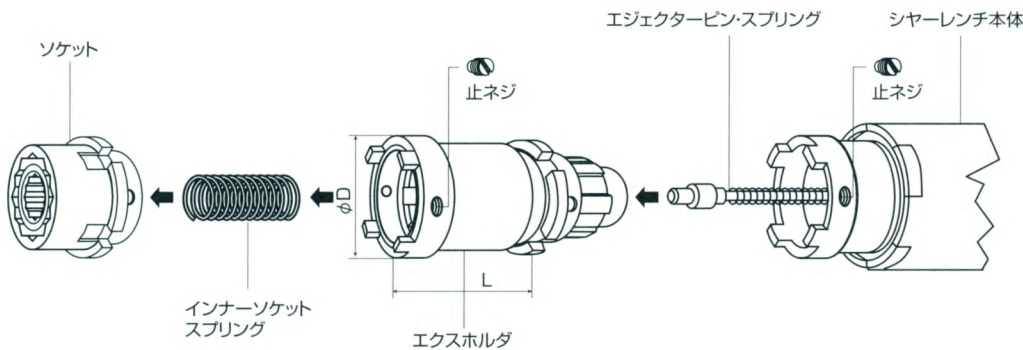

| 適用機種            | 製品コード | 寸法 (mm) |    | 適用ソケット・サイズ     |
|-----------------|-------|---------|----|----------------|
|                 |       | L       | φD |                |
| M201RAT・M202RAT | EM20L | 100     | 57 | Mシリーズ・ソケット全サイズ |
| M221RT・M222RT   | EM2L  | 100     | 57 |                |
| GH241AT・GH242AT | EH4L  | 100     | 68 | Hシリーズ・ソケット全サイズ |

※エクスホルダを使用する場合、エジェクターピン・エジェクタースプリング・インナーソケットスプリングは使用機種の標準品を装着してください。

※エクスホルダは、複数個連結して使用することも可能です。但し、ピンテールの排出機能が低下する場合があります。

- シヤーレンチ
- チタニウムシリーズ
- ツールクォークシリーズ
- ロングソケット
- レハクソコ
- めがねパチナ
- フライングヤチ
- T形レンチ
- ドライバー
- 自動工具車
- ツァイルン
- その他
- トルトルク
- シバール
- ファコム
- 建方
- レンヤチ
- ランヤチ
- シヤットル
- その他