



シヤーレンチ

スプレッド
ツールケース

ソケット
レキソコ

メス
モンキ
レンチ

T形
ドライバー

自動車
ツア
イル

その他
デジタル

パイ
ファ
コム

建方
レシ
ヤチ

ラシ
シヤ
ット

その他

M16・M20・M22用

M22 シヤーレンチ

M16・M20・M22用

製品番号	★ M221RT	★ M222RT
周波数	50-60Hz	
電圧	単相 100V	単相 200V
最大電流	13.5A	6.5A
最大消費電力	1100W	
常用最大トルク	735N・m	
無負荷回転数	17min ⁻¹ (rpm)	
本体質量	5.0kg	

※本体質量には、ソケット・コード線は含まれておりません。

※ M シリーズ製品は全機種ソケット共通

★：廃番のため在庫限りとなります。

付属品

- M20 (220TA) インナーソケット 1
 - M22 (222TA) インナーソケット 1
 - M20 (M220) アウターソケット 1
 - M22 (M222) アウターソケット 1
 - (-) ドライバー (EMD5) 1
 - コネクター (200V のみ) 1
 - 取扱説明書 1
 - メタルケース 1
- ※ M16 ソケットは、オプションです

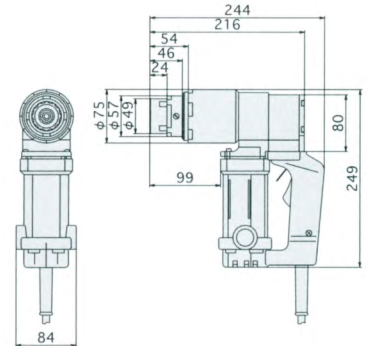

※寸法図は、M22 ソケット装着時のものです。

M22 用グリップ回転式レンチです。
180°回転使用・・・『カチアゲ』作業に威力を発揮します。
90°、270°回転使用・・・部材の上方向からウェブの締
付作業に威力を発揮します。

グリップ回転式

M16・M20・M22用

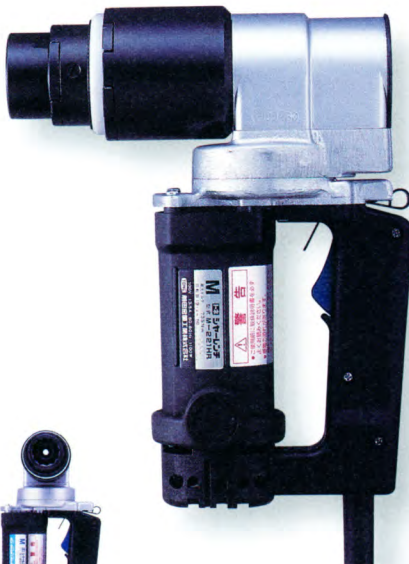

180°位置 90°、270°位置

グリップ回転位置 (0°、90°、180°、270°)

M22 グリップ回転式シヤーレンチ

M16・M20・M22用

セット番号	M221HRT	M222HRT
周波数	50-60Hz	
電圧	単相 100V	単相 200V
最大電流	13.5A	6.5A
最大消費電力	1100W	
常用最大トルク	735N・m	
無負荷回転数	19min ⁻¹ (rpm)	
本体質量	6.0kg	

※本体質量には、ソケット・コード線は含まれておりません。

※ M シリーズ製品は全機種ソケット共通

付属品

- M20 (220TA) インナーソケット 1
 - M22 (222TA) インナーソケット 1
 - M20 (M220) アウターソケット 1
 - M22 (M222) アウターソケット 1
 - (-) ドライバー (EMD5) 1
 - コネクター (200V のみ) 1
 - 取扱説明書 1
 - メタルケース 1
- ※ M16 ソケットは、オプションです

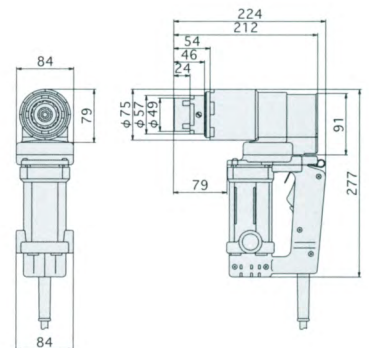

※寸法図は、M22 ソケット装着時のものです。