



# 新型強力パワーレンチ

SUPER POWER WRENCH

出力角  
**25.4**  
mm  
1"

出力角  
**38.1**  
mm  
1 1/2"

近日発売



8-300PA

12-500PA

製品番号	出力トルク (N・m) OUTPUT	入力トルク (N・m) INPUT	倍率	ギヤ比	寸法 (mm)							質量 (kg)	メーカー希望 小売価格
					D	H	B	φ	L	H <sub>1</sub>	H <sub>2</sub>		
8-300PA	600 ~ 3,000	41 ~ 207	14.5	15.4	98	146	25.4	470	205	178	194	8.9	オープン
12-500PA	1,000 ~ 5,000	43 ~ 217	23.0	24.4	117	155	38.1	470	246	187	203	11.9	オープン

※入力部の差込角はすべて 19.0mmです。  
 ※質量は、本体、ストレート形反力受、ラチェットハンドルの合計です。  
 ※ソケットは「インパクト用ソケット」をお使い下さい。

- 梱包数：1
- 検査成績証付
- 取扱説明書付

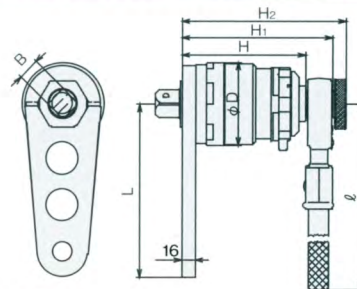

付属品	OPTION
ラチェットハンドル 471D	1 スライド式反力受
ストレート形反力受	1 吊り具 一式
L形反力受	1
六角穴付止ねじ	4
六角棒 L形レンチ	1
検査成績証	1
取扱説明書	1
メタルケース	1

## 警告 WARNING

- 使用前に必ず、取扱説明書をお読みください。  
Please read instruction manual carefully before use.
- 強力パワーレンチは最大入力トルク以上入力しないでください。  
Do not apply input torque to super power wrench exceeding rated max input torque.

## 標準反力受寸法

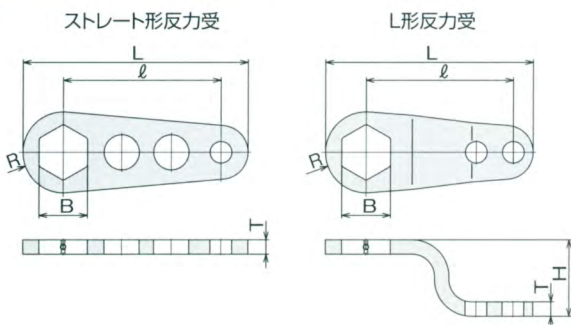

## 新型強力パワーレンチ

製品番号	形式	寸法 (mm)						六角穴付止ねじ 尖り先	ボルト数	適応製品番号
		φ	L	T	H	B	R			
300PDH	ストレート形	175	250	16	—	54	45	M6×16	2	8-300PA
300PDHL	L形	155	230	16	85	54	45	M6×16	2	
500PDH	ストレート形	228	300	16	—	65	54	M10×20	2	12-500PA
500PDHL	L形	175	254	16	100	65	54	M10×20	2	

シ  
ン  
プ  
ル  
ト  
ル  
コ  
ン

ス  
タ  
ン  
ド  
レ  
ス  
ソ  
リ  
ト  
レ  
ド

レ  
ン  
ケ  
ッ  
チ  
レ  
キ  
ソ  
コ  
ン

め  
が  
む  
バ  
ン  
デ  
ナ

モ  
シ  
キ  
ン  
チ  
ヤ  
ク

ト  
ル  
ク  
レ  
ン  
チ

ド  
ラ  
バ  
イ  
類

専  
用  
動  
車

ツ  
ア  
イ  
ル  
ン

そ  
の  
他

メ  
タ  
ル  
ケ  
ー  
ス

バ  
ッ  
テ  
リ  
ー

フ  
ァ  
イ  
ル  
ム

建  
方  
1  
番

レ  
ン  
ヤ  
チ

レ  
ン  
ヤ  
チ

シ  
ト  
ヤ  
ッ  
トル

そ  
の  
他



白抜き文字で表示されているメーカー希望小売価格は、価格体系が異なりますのでご注意ください。  
Different retail price system applies to which the manufacturer's recommended price is indicated in white. Be careful.

