



# 電動タイヤレンチ

差込角  
**25.4**  
mm  
1"



ピストルタイプ  
8-90TWC68A

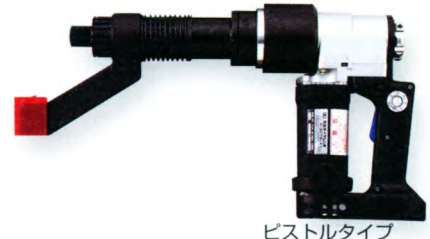

ピストルタイプ  
8-90TWLAA



ストレートタイプ  
8-90TWSC68A

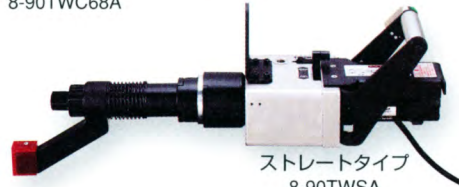

ストレートタイプ  
8-90TWSA

製品番号	タイプ	反力受形式	周波数 (Hz)	電圧 (V)	最大電流 (A)	最大消費電力 (W)	常用最大トルク (N・m)	トルク制御範囲 (N・m)	繰返締付精度 (%)	無負荷回転数 min <sup>-1</sup> (rpm)	適応ボルト	本体質量 (kg)	メーカー希望小売価格
8-90TWC68A	ピストルタイプ	TWL8H	50-60	100	13.5	1,100	900	400~900	±5	15	大型車用 ホイールナット	10.4	オープン
8-90TWC68T		TWL8H		200	6.5							10.4	オープン
8-90TWC10A		TWL10H		100	13.5							10.1	オープン
8-90TWC10T		TWL10H		200	6.5							10.1	オープン
8-90TWLAA		TWL		100	13.5							9.7	オープン
8-90TWLAT		TWL		200	6.5							9.7	オープン
8-90TWSC68A	ストレートタイプ	TWL8H	50-60	100	13.5	1,100	900	仮締め約250 本締め400~900	±5	仮締め36 本締め12	大型車用 ホイールナット	15.2	オープン
8-90TWSC68T		TWL8H		200	6.5							15.2	オープン
8-90TWSC10A		TWL10H		100	13.5							14.9	オープン
8-90TWSC10T		TWL10H		200	6.5							14.9	オープン
8-90TWSA		TWL		100	13.5							14.5	オープン
8-90TWST		TWL		200	6.5							14.5	オープン

※製品番号末尾の A は単相 100V 仕様、T は単相 200V 仕様を表しています。  
※ 200V は受注生産となります。

付属品	
(-)ドライバー	1
取扱説明書	1
メタルケース	1

## 【ピストルタイプ】

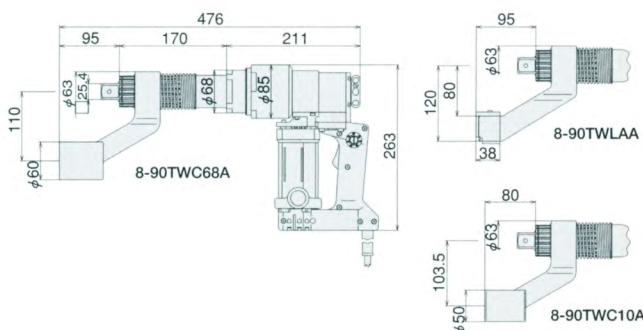

## 【ストレートタイプ】

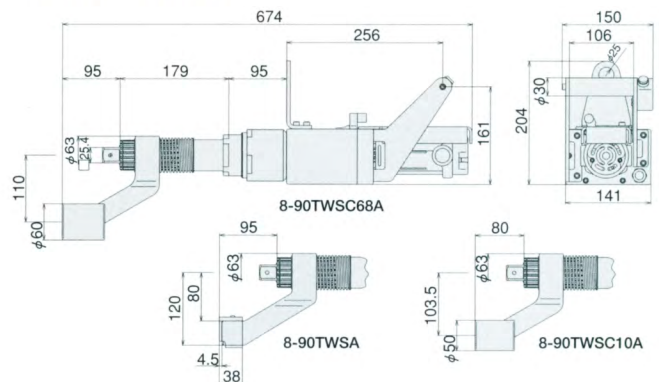

### ●修理・点検依頼について

- ・乱暴な取り扱い、長期間放置、使用頻度が多いなどの理由により、精度が低下する場合があります。繰返締付精度の確認が必要な場合は点検依頼してください(有償)。
- ・トルク機器は定期点検が必要です。目安として3万回使用毎、または6ヶ月に1回点検依頼をしてください(有償)。
- ・取り扱いについては、ご購入の販売店あるいは弊社営業所にご相談ください。

自動車専用工具

スプレッス  
ツールセット

レンチセット  
ヘキサゴン

めがねレンチ  
モキヤリ類

T形レンチ  
ドライバー類

自動車専用工具

ツアールン

その他  
トルクレンチ

パワールレンチ  
ファコム

建方1番  
レンチ  
レンチ  
シヤットル

その他